

NÁVOD PRO INSTALACI A ÚDRŽBU

Dvojstupňové pulzní solenoidové ventily s přípojovacími vnitřními závitů G 1 1/2" G353A046

Popis:

Solenoidové ventily **G353A046** jsou 2/2, v klidu zavřené, pulzní membránové ventily, ovládané pilotním boxem. Tělo ventilu je hliníkové konstrukce s vnitřními přípojovacími závitů.

Instalace:

ASCO/JOUCOMATIC výrobky smí být používány dle technických podmínek, které jsou uvedeny na výrobním štítku nebo v technické dokumentaci. Změny jsou možné až po konzultaci s výrobním závodem nebo se zástupcem společnosti ASCO/JOUCOMATIC. Před montáží ventilů je třeba zkontrolovat, případně vyčistit závitů a vlastní montáž provádět bez tlaku vzduchu a elektrické energie. Produkty mohou být montovány v jakékoli pozici, avšak pro optimální funkci a životnost by měly být instalovány ve vodorovné poloze operátorem svísele nahoru. Směr průtoku, vstupy a výstupy jsou označeny na těle ventilu, nebo v příslušném katalogovém listu. Velikost přípojovacího rozměru musí souhlasit s označením na štítku ventilu a dle toho musí být nainstalován.

UPOZORNĚNÍ:

- Zkracování připojení (potrubí, závitů, nebo ventilu) není vhodné a může způsobit potíže.
- Pro ochranu ventilů před nečistotami instalujte vhodný filtr vzduchu na vstup jak nejbližší k zařízení je to možné.
- Pokud pro utěsnění závitů budou používány těsnící pásky, koudel, pasty nebo spreje dbejte, aby se tyto materiály nedostaly do ventilů.
- Používejte správné nástroje pro instalaci, utažení závitů provádějte co nejbližší k místu spojení.
- Vyhněte se zničení ventilu, **NESTRHŇTE** přípojovací závitů.
- Při utahování, nebo povolování nepoužívejte ventil jako páku.
- Na ventily nesmí působit žádné přídavné síly a kroutící momenty (např. od potrubí, hadic, kabelů, ...).
- Přívod tlakového média musí být adekvátní vzhledem k průtoku média ventilem, funkci ventilu,
- Zakončení přívodních potrubí, hadic, ... by mělo být odhrotováno a se zabroušenými hranami jako prevence před poškozením nebo zničením těsnění, O-kroužků,
- Odfuky z ventilů a tlumiče hluku musí být čisté a volně průchozí, z důvodu správné funkce ventilu.
- Odfuky z ventilů a tlumiče hluku mohou způsobovat hluk, nebezpečí ohrožení osob hlukem. Zajistit potřebná a dostačující protihluková opatření.
- V případě výskytu, nebo použití agresivního média, prosím kontaktujte zástupce ASCO/JOUCOMATIC pro vyspecifikování vhodného ventilu

Servis pilotního ventilu:

Většina solenoidových pilotních ventilů je konstruována na nepřetržitý provoz. Je třeba učinit opatření o předejití poškození zařízení ze strany uživatele, nebo obsluhy (zakrytování, poučení obsluhy, ...).

Před započítím servisního zásahu musí být vypnut přívod elektrického proudu a odstraněno tlakové médium ze systému (ventilu, potrubí, zásobníků, ...). Pečlivě toto zkontrolujte (pohledem na kontrolní světla el. systému, manometry, ..., popřípadě zkouškou). Zajistěte aby nedošlo k zapnutí elektrického proudu a, nebo vpuštění tlakového média do systému v průběhu servisního zásahu.

Emise hluku:

Emise hluku je závislá na aplikaci, médiu, tlaku, průtoku, Určení skutečné úrovně hluku ventilů může být zjištěno uživatelem na jeho aplikaci a místních podmínkách.

Údržba:

Údržba ASCO/JOUCOMATIC výrobků je závislá na provozních podmínkách. Periodické čištění je doporučeno, čas je závislý na čistotě média, okolního prostředí a dalších provozních podmínkách. Během servisu by měly být vyměněny opotřebitelné díly – viz. sada náhradních dílů. Kompletní sada náhradních vnitřních částí ventilu je k dispozici. Pokud vznikne problém během instalace, údržby nebo budou nějaké pochyby kontaktujte ASCO/JOUCOMATIC nebo autorizovaného zástupce.

Demontáž ventilu:

Pro snadnější postup použijte obrázek s rozkresleným ventilem v příslušném návodu IM901-40-1.

Demontáž provádějte v následujícím pořadí:

1. Odšroubujte šrouby (1) pilotního víka (2)
2. Následně demontujte pilotní víko (2) a vyjměte pilotní membránu (3)
3. Odšroubujte šrouby (1) hlavního víka (4)
4. Demontujte hlavní víko (4) a vyjměte hlavní membránu (3) a pružinu hlavní membrány
5. Nyní jsou všechny části připravené k vyčištění nebo výměně.

Montáž ventilu:

Pro snadnější postup použijte obrázek s rozkresleným ventilem v příslušném návodu IM901-40-1.

1. POZNÁMKA: Pro všechny těsnění/O-kroužky použijte vysoce kvalitní silikonové mazivo.
2. Dále postupujte v opačném pořadí postupu demontáže. **Hlavní membrána musí být namontována nápísem THIS SIDE OUT směrem od těla.**
3. Dotáhněte šrouby víka ventilu dle předepsaného kroutícího momentu (viz. obrázek s rozkresleným ventilem).
4. Po údržbě ventil několikrát odzkoušejte pro jistotu správnosti operace.

Pozice označené v návodu IM901-40-1 * jsou dodávány v sadě náhradních dílů (viz. obrázek a tabulka v příslušném návodu).

Příčiny špatné funkce ventilu

Špatný tlak: Zkontrolujte tlak v systému (potrubí). Tlak musí být v rozsahu uvedeném na štítku ventilu.

Netěsnost ventilu: Rozeberte ventil a vyčistěte vnitřní části, případně vyměňte opotřebené části – viz sada náhradních dílů.

Špatný tlakový puls: Rozeberte ventil a vyčistěte, případně vyčistěte tlumiče odfuku, jsou-li použity.

Popis částí ventilu:

- 1 – Šroub víka 8 ks
- 2 – Pilotní víko
- 3 – Pilotní membrána
- 4 – Hlavní víko
- 5 – Pružina hlavní membrány
- 6 – Hlavní membrána
- 7 – Tělo ventilu

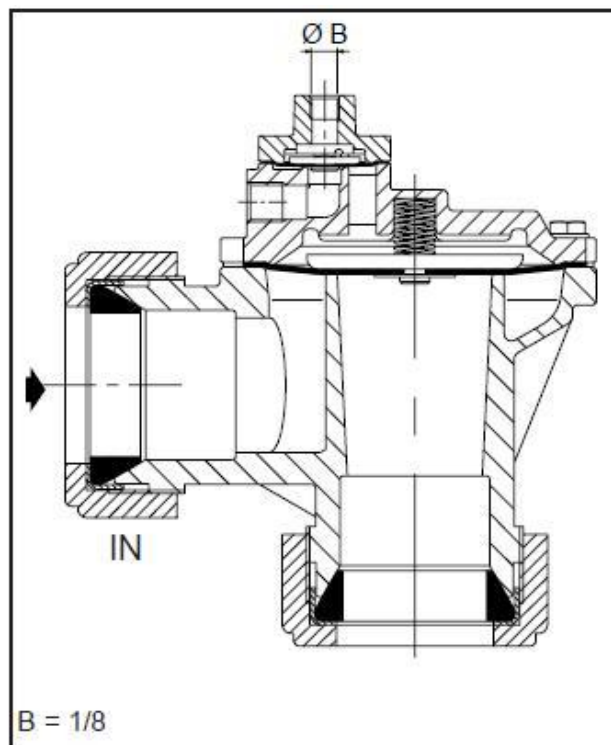

Utahovací moment		
A	12,4+-1,1	110+-102
Díl	NEWTOM METR	INCH POUND

Připojení	Katalogové číslo ventilu	Číslo sady náhradních dílů
1 1/2"	G353A046	C113826

